

REV. NO.	REVISION NOTE	ENGINEERING DEPT.				QA DEPT.	配 布 先					
		DRAWN	DESIGNED	CHECKED	APPROVED	APPROVED	開	設	業	計	工	
		12.13.01 青山	12.10.01 青山	10/2 (黒川)	10/2 (黒川)							

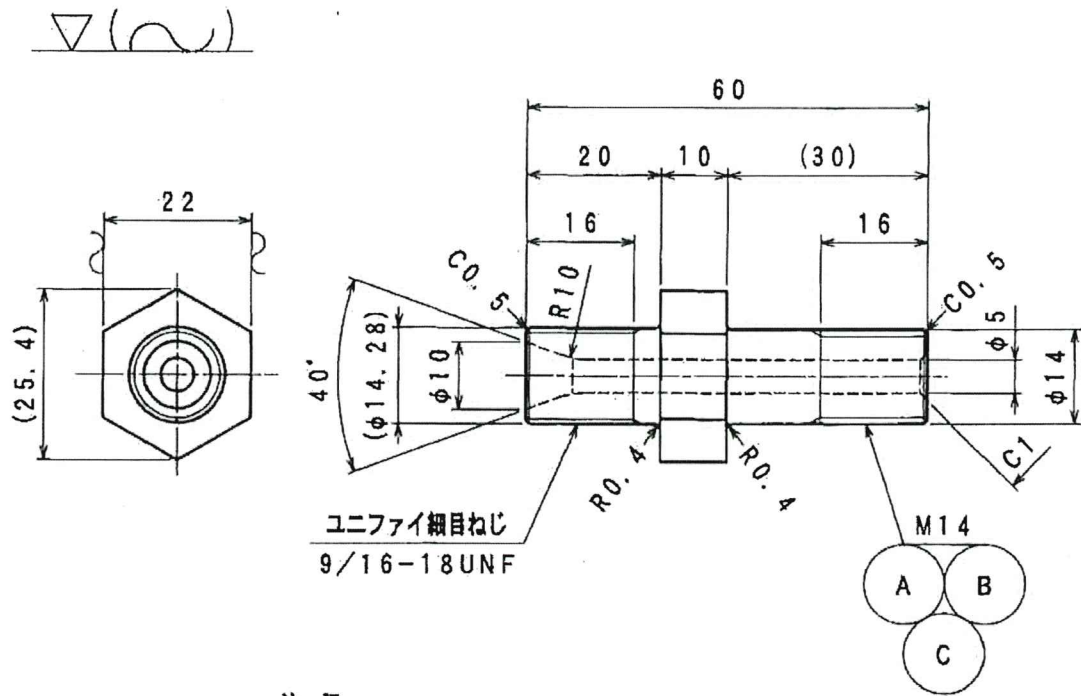

注 記

1. 素材は、材質：S45Cの六角鋼を使用のこと。
2. 指定のないシャープエッジ部は、約C0.3とする。
3. 穴内面にバリ無きこと。
4. タフトライド処理のこと。

S45C  
(六角鋼)

17

R	C	BWME-FB-014Z2	平座金	SS400	2	0001	14 (みがき丸)	亜鉛メッキ2種	A
R	B	BWMC-BA-014Z2	ばね座金	SWRH62B	1	0006	14 (2号)	亜鉛メッキ2種	A
R	A	BNMD-BB-M014Z2	六角ナット	SS400	1	0015	M14 (3種)	亜鉛メッキ2種	A
M		WFAA0422	ワイヤガイド	S45C	1	0100	六角鋼22-60		A
MAR-K	組立符号 SEQ. NO.	部品番号 PART CODE	部品名 PART NAME	材料 MATERIAL	個数 QU-ANT	予備 SP-ARE	単質量 kg CAL'D. MASS/PIECE	備 考 REMARKS	検査 InsP.
実務 CAREER			名称 NAME ワイヤガイド						
WFAA0217 WFAA0255							図番 DWG. NO. WFAA0422		
尺 度 SCALE 1 / 1		SUB ASS'Y. INDEX P/B区分		D. NO. 212A166201		製 図 T. NO. E025595			

2023.7.5