

REV. NO.	REVISION NOTE	ENGINEERING DEPT.				QA DEPT.	配 布 先				
		DRAWN	DESIGNED	CHECKED	APPROVED	APPROVED	開 発	設 計	業 務	計 算	工 務
		15.07.06 鹿	7/6 鹿	7/6 森	7/6 森						

仕上げ記号	旧記号
√ Ra 0.2	▽▽▽
√ Ra 1.6	▽▽
√ Ra 6.3	▽
√ Ra 25	▽
√	~

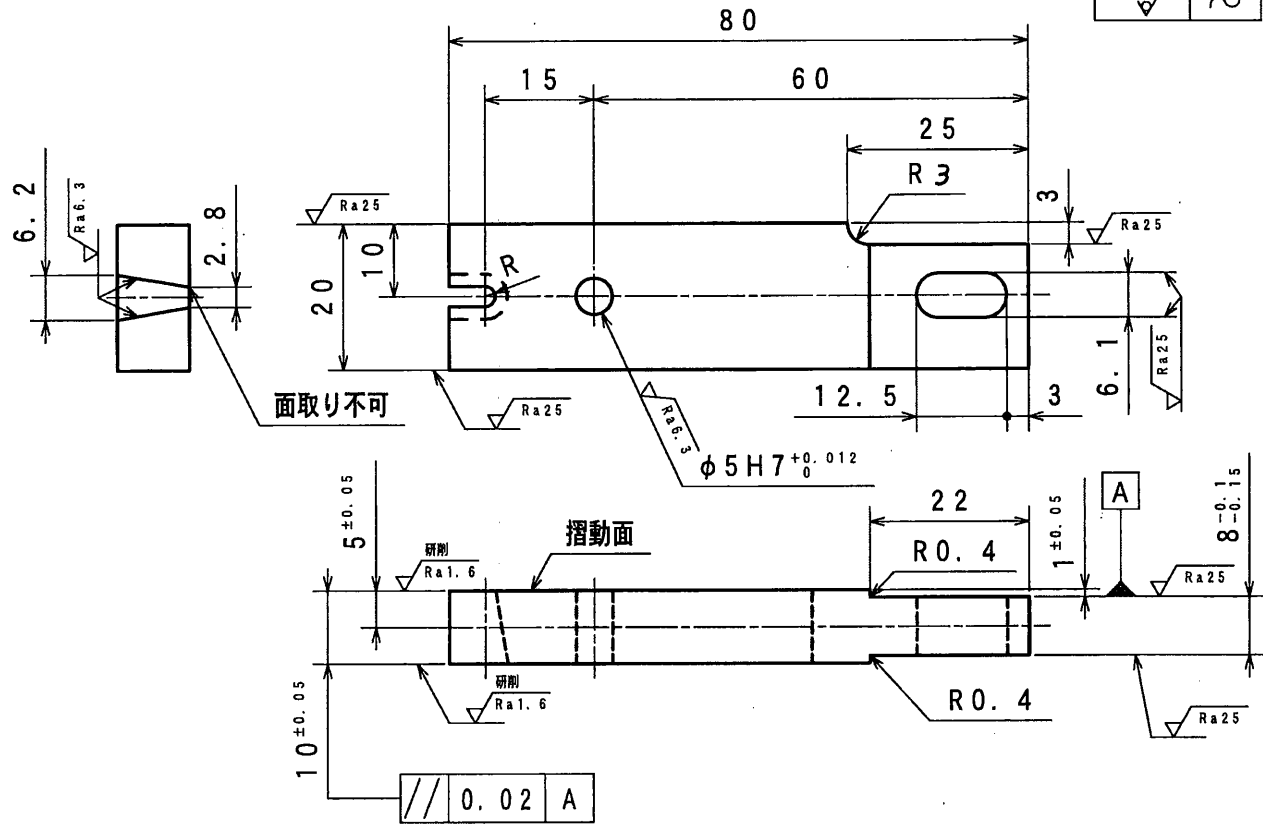

注記)

30個/ロット
 (2ヶ月毎)

- 全体焼入れ焼き戻しとする
 硬度 : 摺動面にて Hv720以上とする
- 指定のないシャープエッジ部は約C0.3とする

M	FZA02209	カッターB	SKD11	1	0100	20X80X10	A		
MAR -K	組立符号 SEQ. NO.	部品番号 PART CODE	部品名 PART NAME	材料 MATERIAL	個数 QU-ANT	予備 SP-ARE	単質量 kg CAL'D. MASS/PIECE	摘 要 REMARKS	検査 Ins p.
来歴 CAREER FZA00590		名称 NAME カッターB							
				図番 DWG. NO. FZA02209					
R 度 SCALE 1 / 1				SUB ASS'Y. INDEX 1		P/B区分 O. NO.		整番 T. NO. E026976	

2022.6.8

REV. NO.	REVISION NOTE	ENGINEERING DEPT.				QA DEPT.	配 布 先				
		DRAWN	DESIGNED	CHECKED	APPROVED	APPROVED	開 発	設 計	業 務	計 画	工 務
		15.07.06 鹿	7/6 鹿	7/6 森	7/6 森						

✓ (Ra6.3 Ra1.6)

仕上げ記号	旧記号
✓ Ra0.2	▽▽▽
✓ Ra1.6	▽▽
✓ Ra6.3	▽
✓ Ra25	▽
✓	~

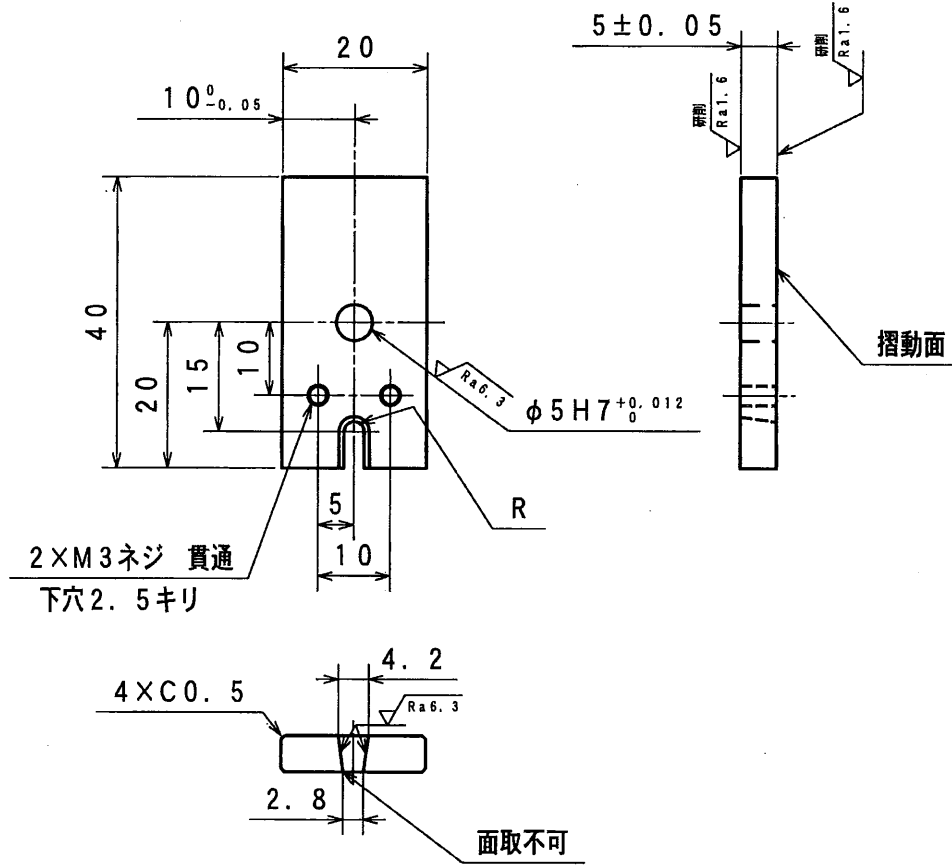

注記)

30個/ロット
(2ヶ月毎)

- 全体焼入れ焼き戻しとする
硬度 : 摺動面にて Hv720以上とする
- 指定のないシャープエッジ部は約C0.3とする

M		FZA02210	カッターA	SKD11	1	0.30	20X40X5	A	
MAR	組立符号 SEQ. NO.	部品番号 PART CODE	部品名 PART NAME	材料 MATERIAL	個数 QUANTITY	予備 SPARE	単質量 kg CAL'D. MASS/PIECE	備 考 REMARKS	検査 Insp.
栄隆 CAREER FZA00589			名称 NAME カッターA						
				図番 DWG. NO. FZA02210					
尺 度 SCALE 1 / 1		SUB ASS'Y. INDEX P/B区分 O. NO.		図番 T. NO. E027016					

2/2

2022.6.8